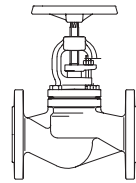

**ARI-STOBU®- 石墨密封截止阀**

**ARI-STOBU®截止阀**  
 法兰连接

- 符合TRB 801 No.45标准 (铸铁除外)

 铸铁  
 球墨铸铁  
 BR 006/306

第119页

**ARI-STOBU®截止阀**  
 法兰连接

- 符合TRB 801 No.45标准
- 通过TÜ.A./TÜV.AR.187-00测试标准

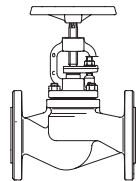
 铸钢  
 BR 006/306

第119页

**ARI-STOBU®截止阀**  
 法兰连接

- 符合TRB 801 No.45标准
- 通过TÜ.A./TÜV.AR.187-00测试标准

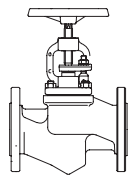
 锻钢  
 BR 006

第120页

**ARI-STOBU®截止阀**  
 法兰连接

- 符合TRB 801 No.45标准

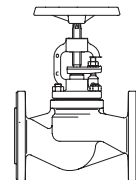
 不锈钢  
 BR 006

第120页

**ARI-STOBU®截止阀**  
 对焊连接

- 符合TRB 801 No.45标准
- 通过TÜ.A./TÜV.AR.187-00测试标准

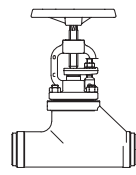
 锻钢  
 BR 005

第122页

**ARI-STOBU®截止阀**  
 对焊连接

- 符合TRB 801 No.45标准
- 通过TÜ.A./TÜV.AR.187-00测试标准

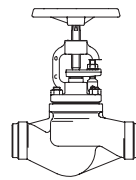
 铸钢  
 BR 005

第121页

**ARI-STOBU®Y型截止阀**  
 法兰连接

- 符合TRB 801 No.45标准

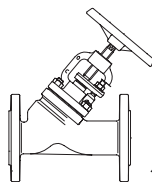
 不锈钢  
 BR 009

第122页

**ARI-STOBU®角型截止阀**  
 法兰连接

- 符合TRB 801 No.45标准 (铸铁除外)

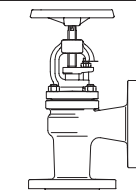
 铸铁  
 球墨铸铁  
 BR 007/307

第123页

**ARI-STOBU®角型截止阀**  
 法兰连接

- 符合TRB 801 No.45标准
- 通过TÜ.A./TÜV.AR.187-00测试标准

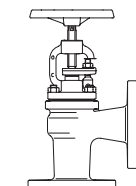
 铸钢  
 BR 007/307

第123页

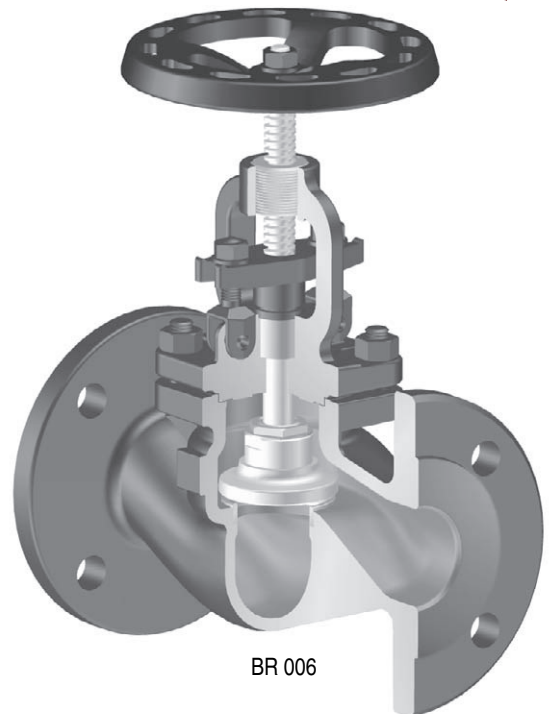

BR 006

**特点:**

- 改良型设计
- 高强度不锈钢阀头
- 高强度不锈钢阀杆
- 高强度不锈钢阀座
- 阀杆螺纹经滚压强化处理
- 抛光阀杆
- 高密度填料密封
- 低流阻值

如阀体材质为铸钢/锻钢/不锈钢

- 阀帽顶部配有螺纹衬套
- 轴螺栓



## ARI-STOBU®- 截止阀 铸铁/球墨铸铁

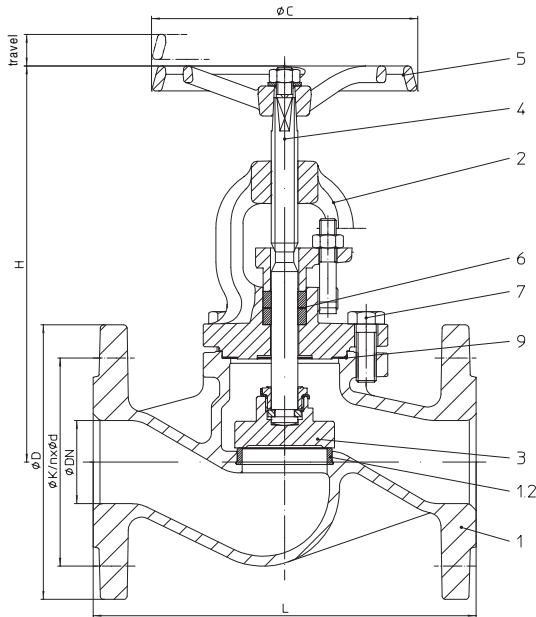

型号	公称压力	材质	公称通径
12.006	PN 16	EN-JL1040	DN 15-300
12.306			
22.006	PN 16	EN-JS1049	DN 15-350
22.306			
23.006	PN 25	EN-JS1049	DN 15-150
23.306			
BR 306: 阀内件材质-青铜 RG/MS (CuZn35Ni3Mn2AlPb, CW710R - 02 CuSn10-Cu, CC480K - 03)			

### 应用领域:

- 工业
- 电站
- 气体纯化
- 蒸汽设备
- 循环回收设施
- 造船
- 通用设备制造

- 其它应用备询 -

### 重量 (kg)

型号	DN	15	20	25	32	40	50	65	80	100	125	150	200	250	300	350	400	500
12.006 / 12.306		3,5	4,0	5,0	6,8	9,3	12,2	18,0	24,5	35,0	55,0	77,0	145,0	243,0	341,0	--	--	--
22.006 / 22.306		3,9	4,3	5,4	7,0	9,5	12,9	18,4	24,5	36,0	56,0	78,0	122,0	247,0	336,0	451,0	--	--
23.006 / 23.306		3,9	4,3	5,4	7,0	9,5	12,9	18,4	24,5	36,0	56,0	78,0	122,0	--	--	--	--	--

## ARI-STOBU®- 截止阀 铸钢

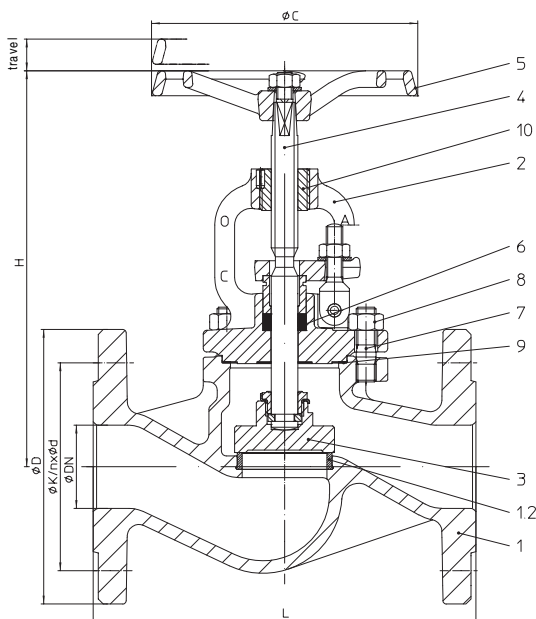

型号	公称压力	材质	公称通径
34.006	PN 25	1.0619+N	DN 15-500
34.306			
35.006	PN 40	1.0619+N	DN 15-500
35.306			
BR 306: 阀内件材质-青铜 RG/MS (CuZn35Ni3Mn2AlPb, CW710R - 02 CuSn10-Cu, CC480K - 03)			
测试标准: 34.006 DN 15-400 TÜ.A/TÜV.AR 187-00 35.006 DN 15-200 TÜ.A/TÜV.AR 187-00			

### 应用领域:

- 工业
- 电站
- 气体纯化
- 蒸汽设备
- 循环回收设施
- 造船
- 通用设备制造

- 其它应用备询 -

### 重量(kg)

型号	DN	15	20	25	32	40	50	65	80	100	125	150	200	250	300	350	400	500
34.006 / 34.306		4,4	5,4	6,3	7,0	10,5	13,8	21,0	27,5	40,0	61,0	84,0	160,0	265,0	377,0	510,0	780,0	1095,0
35.006 / 35.306		4,8	5,4	7,1	8,0	11,5	13,5	23,5	28,0	39,5	61,0	84,0	170,0	283,0	414,0	557,0	857,0	1150,0

## ARI-STOBU®- 截止阀 锻钢

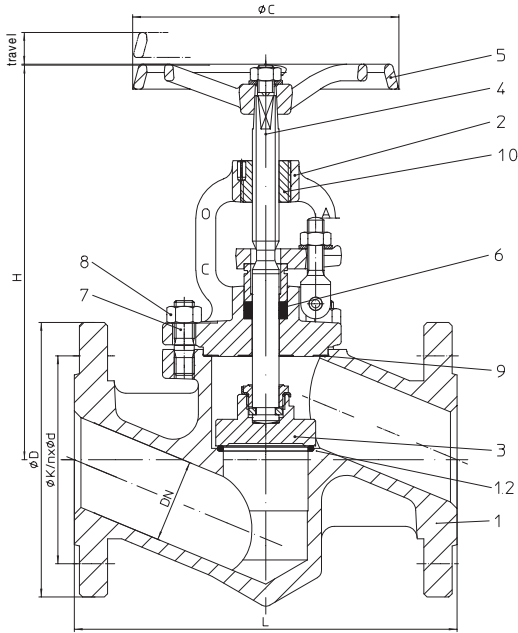

型号	公称压力	材质	公称通径
45.006	PN 40	1.0460	DN 15-50
DN >50 见Fig. 35.006 (1.0619+N)			
测试标准: TÜ.A/TÜV.AR 187-00			

### 应用领域

- 工业
- 循环回收设施
- 电站
- 造船
- 气体纯化
- 通用设备制造
- 蒸汽设备

- 其它应用备询 -

### 重量 (kg)

型号	DN	15	20	25	32	40	50	65	80	100	125	150	200	250	300	350	400	500
45.006		4,3	5,0	6,0	7,0	10,0	13,0	--	--	--	--	--	--	--	--	--	--	--

## ARI-STOBU®- 截止阀 不锈钢

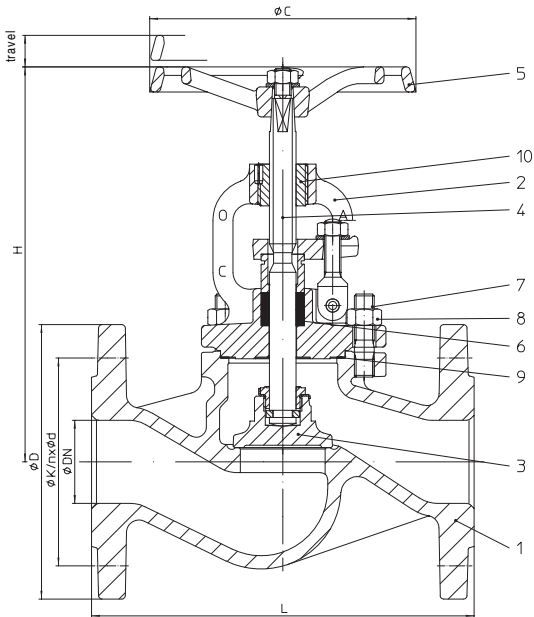

型号	公称压力	材质	公称通径
52.006	PN 16	1.4408	DN 15-200
54.006	PN 25	1.4408	DN 200
55.006	PN 40	1.4408	DN 15-150

### 应用领域

- 循环再生设备
- 处理工业
- 化工
- 水处理
- 医学设备
- 腐蚀性介质

- 其它应用备询 -

### 重量 (kg)

型号	DN	15	20	25	32	40	50	65	80	100	125	150	200	250	300	350	400	500
52.006 / 54.006 / 55.006		4,8	5,4	7,1	8,0	11,5	13,5	23,5	28,0	39,5	61,0	84,0	170,0	--	--	--	--	--

## ARI-STOBU® - 截止阀 锻钢

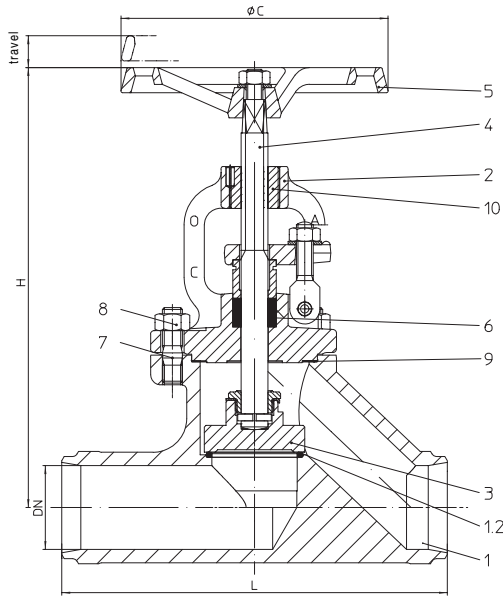

型号	公称压力	材质	公称通径
45.005	PN 40	1.0460	DN 15-50
DN >50 见 Fig. 35.005 (1.0619+N)			
对焊接口符合 DIN EN 12627-4标准 (见第124页)			
测试标准: TÜ.A/TÜV.AR 187-00			

### 应用领域

- 工业
- 循环回收设施
- 电站
- 造船
- 气体纯化
- 通用设备制造
- 蒸汽设备

- 其它应用备询 -

### 重量 (kg)

型号	DN	15	20	25	32	40	50	65	80	100	125	150	200	250	300	350	400	500
45.005		2,9	3,0	3,5	3,5	6,2	7,8	--	--	--	--	--	--	--	--	--	--	--

## ARI-STOBU® - 截止阀 铸钢

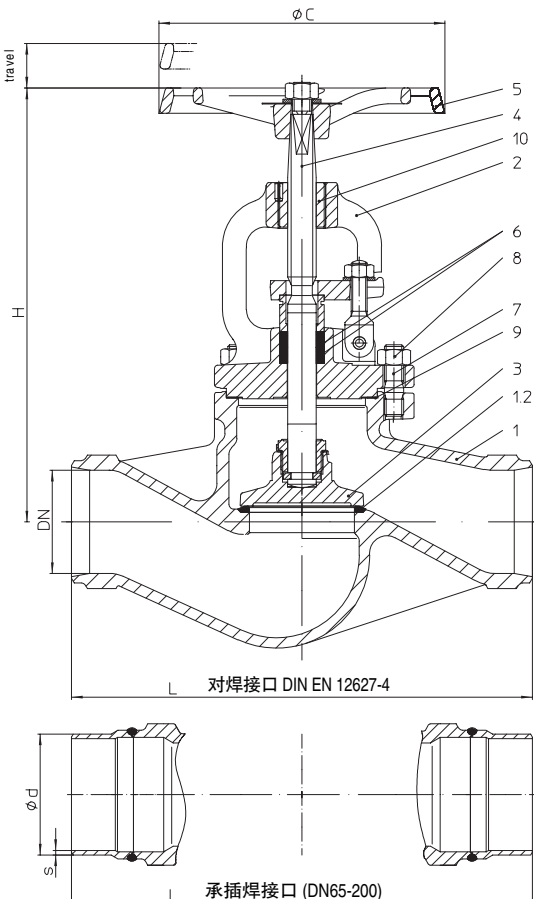

型号	公称压力	材质	公称通径
35.005	PN 40	1.0619+N	DN 65-300
DN <65 见 Fig. 45.005 (1.0460)			
选项: DN250对焊接口符合 DIN EN 12627-4 (见第124页) DN65-200承插焊接口材质为St35.8			
测试标准: TÜ.A/TÜV.AR 187-00			

### 应用领域

- 工业
- 循环回收设施
- 电站
- 造船
- 气体纯化
- 通用设备制造
- 蒸汽设备

- 其它应用备询 -

### 重量 (kg)

型号	DN	65	80	100	125	150	200	250	300
35.005		16,0	21,0	28,0	45,0	66,0	143,0	228,0	345,0

## ARI-STOBU®- 截止阀 不锈钢

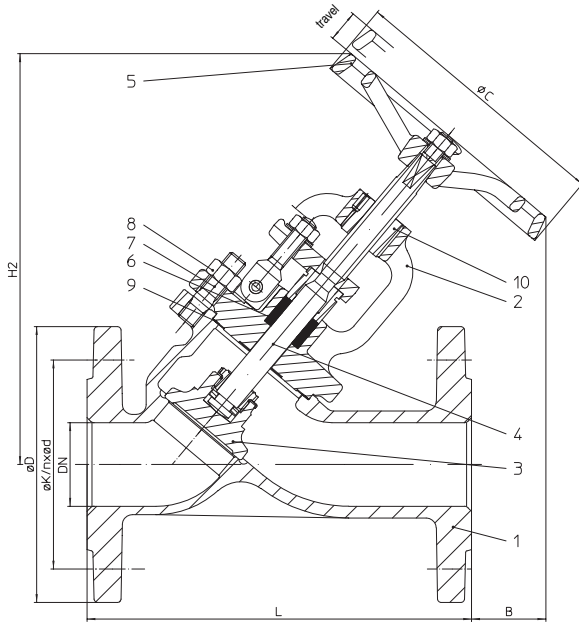

型号	公称压力	材质	公称通径
52.009	PN 16	1.4408	DN 15-200
54.009	PN 25	1.4408	DN 15-200
55.009	PN 40	1.4408	DN 15-200

### 应用领域

- 循环再生设备
- 化工
- 医学设备
- 处理工业
- 水处理
- 腐蚀性介质

- 其它应用备询 -

### 重量 (kg)

型号	DN	15	20	25	32	40	50	65	80	100	125	150	200	250	300	350	400	500
52.009 / 54.009 / 55.009		4,0	4,6	6,0	7,6	9,4	11,6	16,5	23,2	35,0	43,0	72,0	141,0	--	--	--	--	--

## ARI-STOBU®- 截止阀 铸铁/球墨铸铁

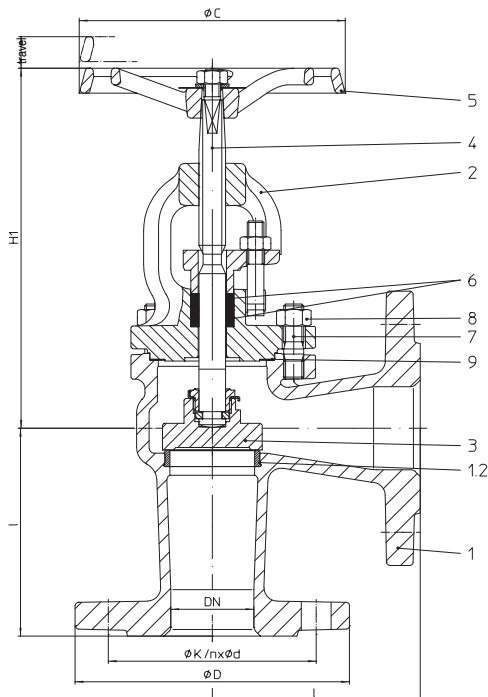

型号	公称压力	材质	公称通径
12.007	PN 16	EN-JL1040	DN 15-300
12.307			
22.007	PN 16	EN-JS1049	DN 15-500
22.307			
BR 307: 阀内件材质-青铜 RG/MS (CuZn35Ni3Mn2AlPb, CW710R - 02 CuSn10-Cu, CC480K - 03)			

### 应用领域

- 工业
- 电站
- 气体纯化
- 蒸汽设备
- 循环回收设施
- 造船
- 通用设备制造

- 其它应用备询 -

### 重量 (kg)

型号	DN	15	20	25	32	40	50	65	80	100	125	150	200	250	300	350	400	500
12.007 / 12.307		3,9	4,5	5,5	6,6	9,1	11,5	17,1	22,4	32,0	46,0	67,0	126,0	184,0	270,0	--	--	--
22.007 / 22.307		4,0	4,5	5,6	6,6	9,2	11,6	17,0	22,6	33,0	46,0	68,0	100,0	204,0	270,0	398,0	570,0	885,0

## ARI-STOBU®- 截止阀 铸钢

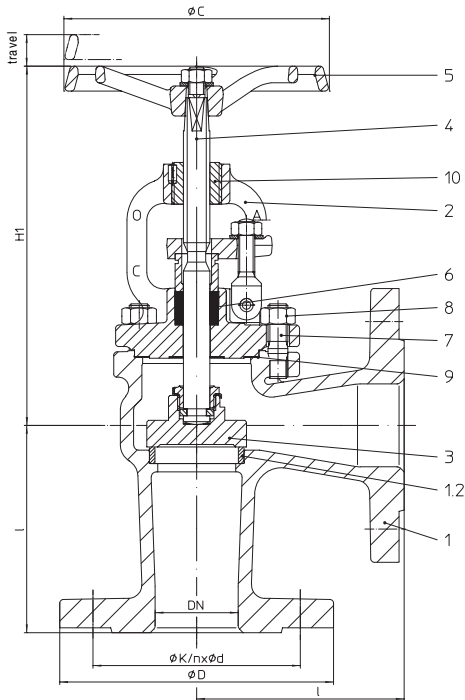

型号	公称压力	材质	公称通径
34.007	PN 25	1.0619+N	DN 15-500
34.307			
35.007	PN 40	1.0619+N	DN 15-500
35.307			
BR 307: 阀内件材质-青铜 RG/MS (CuZn35Ni3Mn2AlPb, CW710R 代码 02 CuSn10-Cu, CC480K 代码 03)			
测试标准: 34.007 DN 15-400		TÜ.A/TÜV.AR 187-00	
35.007 DN 15-150		TÜ.A/TÜV.AR 187-00	

### 应用领域

- 工业
- 循环回收设施
- 电站
- 造船
- 气体纯化
- 通用设备制造
- 蒸汽设备

- 其它应用备询 -

### 重量(kg)

型号	DN	15	20	25	32	40	50	65	80	100	125	150	200	250	300	350	400	500
34.007 / 34.307		5,2	7,2	7,4	8,4	12,4	13,6	20,0	25,0	34,0	53,0	70,0	138,0	170,0	290,0	383,0	690,0	963,0
35.007 / 35.307		5,2	7,2	7,4	8,4	12,4	13,6	20,0	25,0	34,0	53,0	70,0	148,0	188,0	327,0	430,0	767,0	1018,0

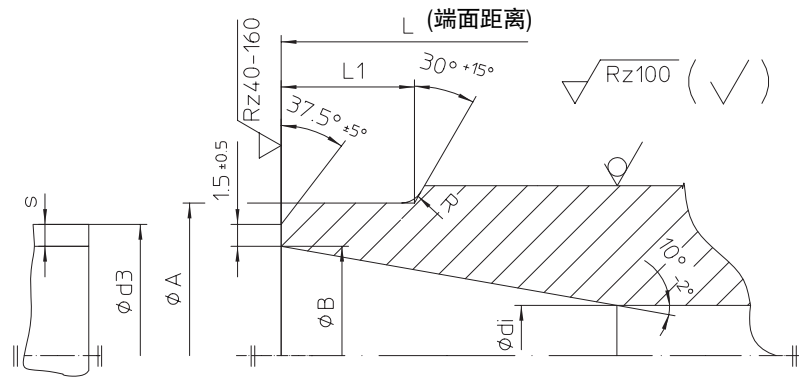

边缘处理按照  
DIN EN 25817标准

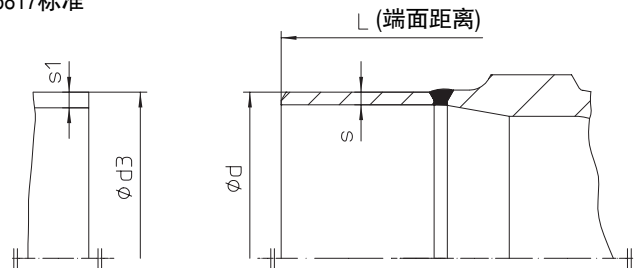

DN	L	对焊端口符合DIN EN 12627-4型标准						承插焊端口材质St 35.8 管道插入长度△焊接法兰宽度	
		∅ A	∅ B	∅ di	∅ R	L1	管径∅d3 x s1	∅ d	s
15	130	22	17,3	15	3	10	21,3 x 2,0	--	--
20	150	28	22,3	20	3	10	26,9 x 2,3	--	--
25	160	35	28,5	25	3	10	33,7 x 2,6	--	--
32	180	44	37,2	32	3	10	42,4 x 2,6	--	--
40	200	50	43,1	40	3	10	48,3 x 2,6	--	--
50	230	62	53,9	50	3	10	60,3 x 3,2	--	--
65	290	77	68,9	65	3	10	76,1 x 2,9	76,1	2,9
80	310	91	80,9	80	3	12	88,9 x 4,0	88,9	4,0
100	350	117	104,3	100	3	14	114,3 x 5,0	114,3	5,0
125	400	144	130,7	125	3	18	139,7 x 4,5	139,7	4,5
150	480	172	157,1	150	3	20	168,3 x 5,6	168,3	5,6
200	600	223	204,9	200	5	20	219,1 x 7,1	219,1	7,1
250	730	278	257,0	250	5	25	273,0 x 8,0	--	--
300	850	329	307,9	300	5	33	323,9 x 8,0	--	--
350	980	362	338,0	330	5	45	355,6 x 8,8	--	--
400	1100	413	384,4	375	5	45	406,4 x 11,0	--	--

端面距离符合DIN EN 12982 ETE-1标准 (DIN 3202 T2)

对焊端口符合DIN EN 12627-4标准 (DIN 3239 T1- 2型)

焊接接口应符合DIN EN 29692- 1.3.3标准 (DIN 2559 T1- 22型)

ARI对焊接阀门的阀体材质为: 1.0619+N (GS-C25N)符合 DIN EN 10213-1-2标准,  
C22.8符合 DIN 17243标准.

ARI承插焊接阀门 (DN 65-200)的阀体材质为 St 35.8 符合 DIN EN 10216-2标准.

根据经验, 我们推荐使用电焊技术进行阀门、过滤器与管道之间的连接.

选择合适成份的石灰基焊条来进行焊接.

应避免使用气焊.

由于阀门与管道之间材质与厚度的不同, 气焊相对于电焊更容易造成焊接缺陷, 如硬化裂痕, 粗糙的波纹型结构.

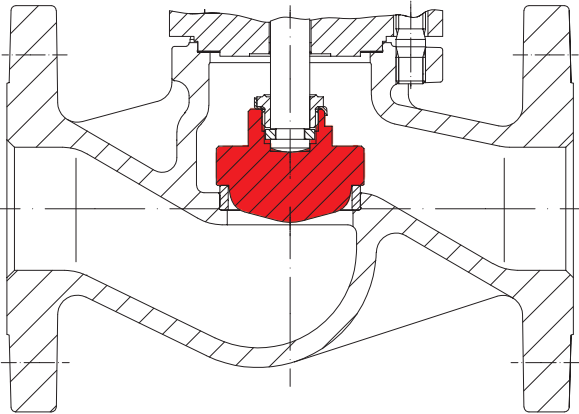

节流阀头

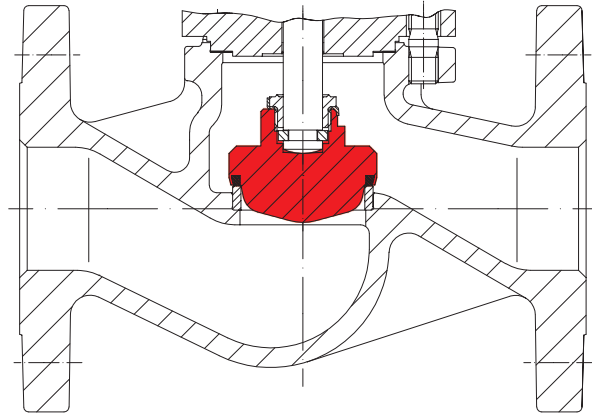

节流阀头带软密封PTFE + 25% 碳  
最大工作温度200°C

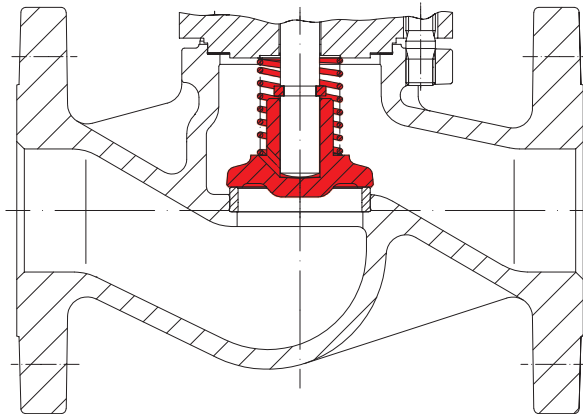

止回阀头，最大工作压差见“平衡阀头表”  
设定压力0.1bar（特殊应用的设计见第127页）

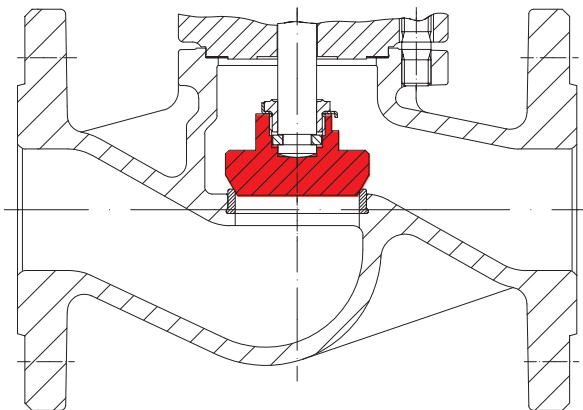

锥形阀头



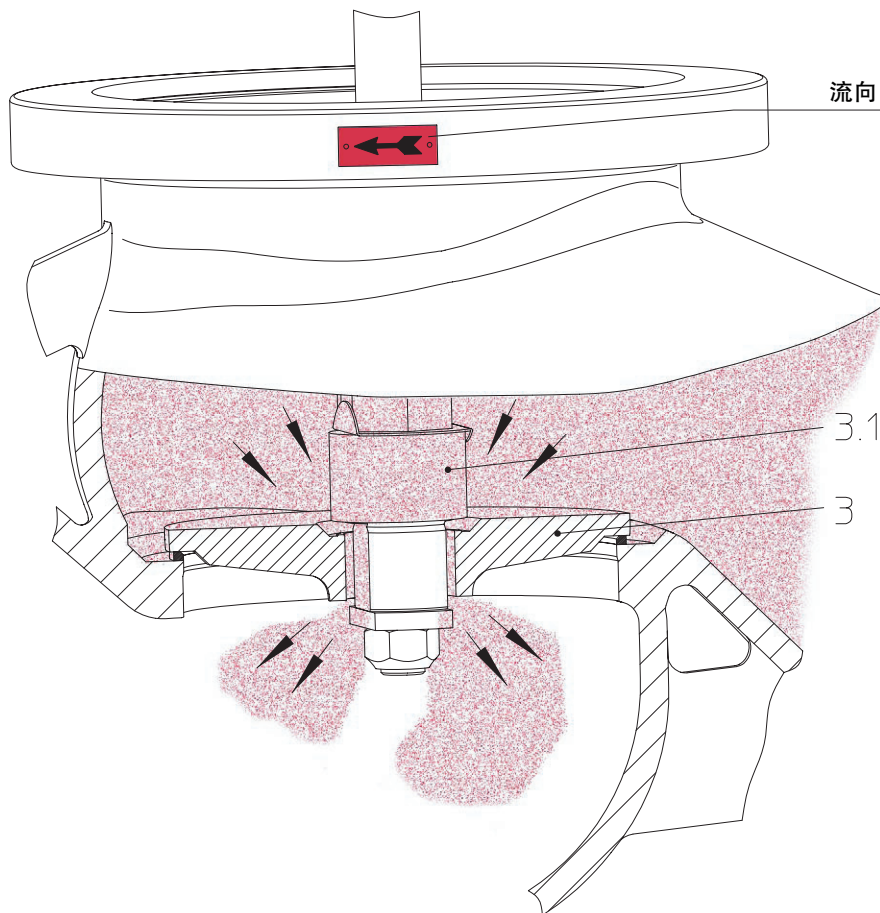

加装平衡阀头的阀门安装方向按照阀体箭头所示。

工作原理:

关闭: 由于介质流经阀头上方, 对阀头产生一个下压力, 从而有助于阀门的关闭。

开启: 逆时针转动手轮, 阀杆向上提升, 导阀(3.1)脱离主阀(3), 导阀开启。上游的介质通过导阀进入下游, 下游压力渐渐升高, 上下游的压差减小。当压差低于下表中数值时, 继续转动手轮开启主阀。

平衡阀头只在封闭的系统中有效。

如果介质直接排向大气, 阀头两侧的压力无法平衡。

如果压力平衡所需的时间过长, 可以考虑通过安装旁通管的方法来缩短时间。

当上下游压差大于下表中数值时应选配平衡阀头:

平衡式阀头	DN	125	150	200	250	300	350	400	500
压差	Dp	25 bar	21 bar	14 bar	9 bar	6 bar	4,5 bar	3,5 bar	1,5 bar

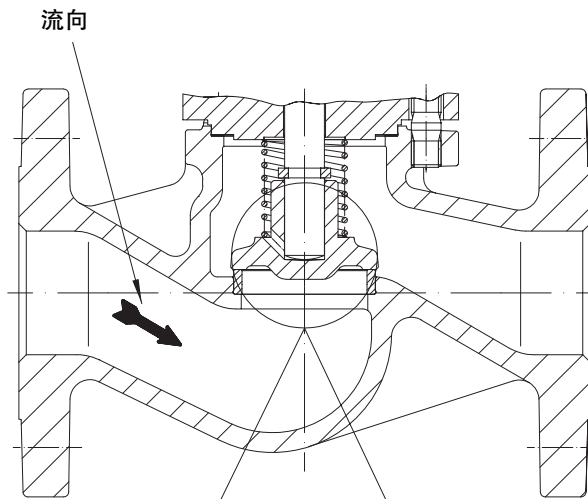

选项 1  
适用于液体介质  
阀杆与阀头采用公差极小的间隙配合

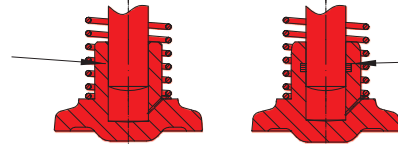

选项 2  
适用于气体及蒸汽介质  
阀杆与阀头采用公差极小的间隙配合，  
并加设O形密封圈  
(订货时请注明介质与温度)

止回阀头带复位弹簧与缓冲器

在特殊应用场合如高紊流的工况，应选用缓冲止回阀头

- 如果石墨密封阀门选用止回阀头并直接安装在离心泵后；
- 减压站后；
- 弯头后；
- 紧凑型系统中；
- 漏装膨胀节处；
- 泵不带阻尼器；
- 稳流所需的直管长度不够；
- 无用于启动的旁通管；
- 阀门选型过大。

工作原理：

1. 当阀门打开时，介质慢慢从阀头节流孔中流出。
2. 当阀门关闭时，介质慢慢被吸入阀头节流孔中。

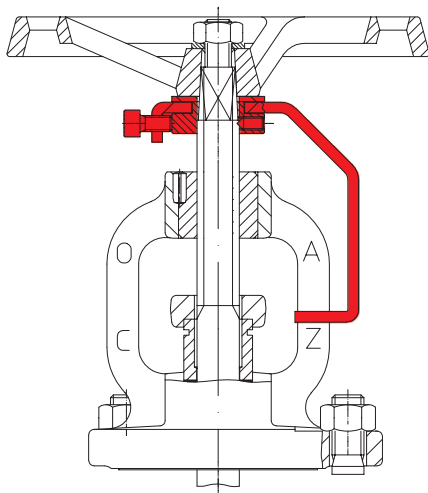

位置指示器与锁定装置

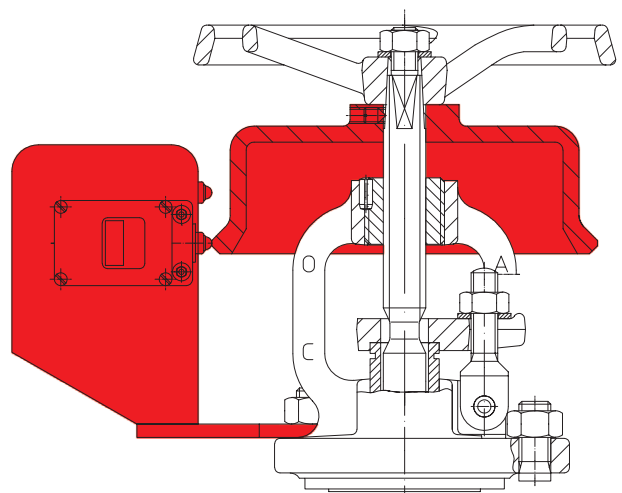

限位开关

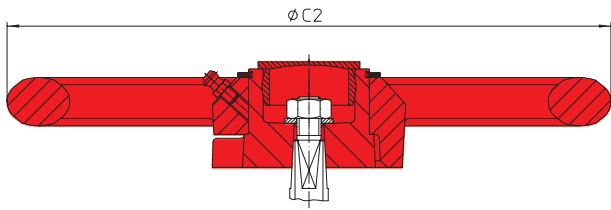

DN	$\varnothing C2$ (mm)	重量 (kg)
15- 32	180	1,5
40- 100	250	3,0
125-200	365	5,0
250-500	520	13,0

冲击力操作手轮

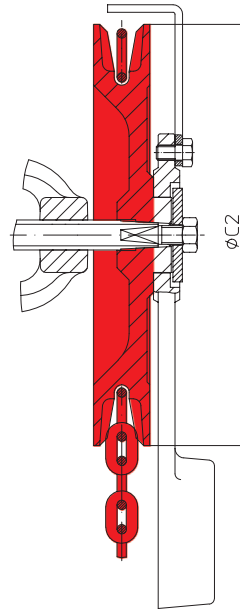

DN	$\varnothing C2$ (mm)	重量 (kg)
15- 32	180	2,5
40- 80	220	7
100-125	260	8,9
150-400	300	11

链轮

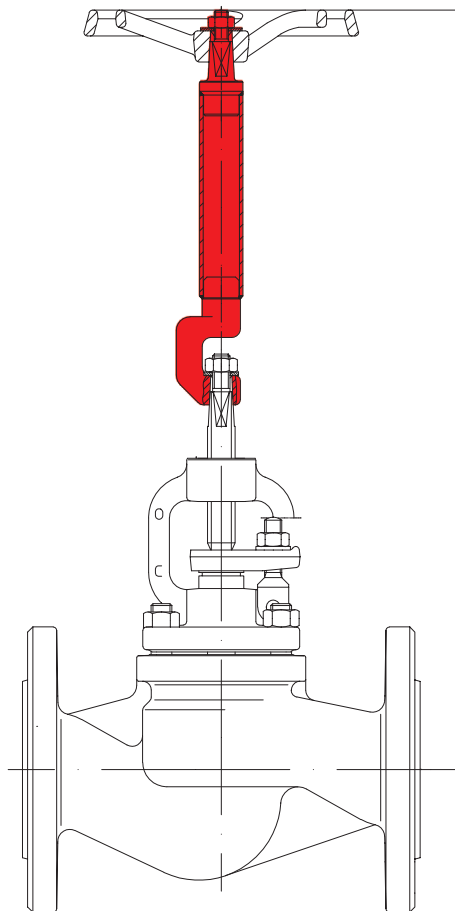

加长阀杆 (请在订货时指明高度)

## 尺寸, Kvs值和 Zeta值

DN	L	I	B	H	H1	H2	行程	ØC	Kvs值				Zeta值			
									直通	锻钢	Y型	角型	直通	锻钢	Y型	角型
15	130	90	80	185	185	200	9	120	4,2	3,3	5,8	5,2	4,4	7,2	2,3	2,8
20	150	95	70	185	185	200	9	120	7,4	5,8	8,6	9,2	4,5	7,3	3,3	2,9
25	160	100	85	205	200	225	13	140	12	9,2	13,0	15,0	4,4	7,1	3,4	2,8
32	180	105	70	205	200	225	13	140	19	15,0	20,0	24,0	4,2	7,2	3,9	2,7
40	200	115	70	230	215	245	21	160	31	23,3	42,0	37,0	4,1	7,3	2,2	2,9
50	230	125	45	230	215	250	19	160	47	36,0	59,0	58,0	4,4	7,4	2,7	2,8
65	290	145	30	270	245	285	28	180	77	--	90,0	96,0	4,6	--	3,4	2,9
80	310	155	65	305	280	320	32	200	120	--	127,0	150,0	4,3	--	3,9	2,8
100	350	175	75	355	320	415	36	225	188	--	205,0	235,0	4,3	--	3,6	2,7
125	400	200	80	395	360	435	52	250	288	--	310,0	360,0	4,5	--	3,9	2,9
150	480	225	75	450	415	505	56	400	410	--	445,0	510,0	4,6	--	3,9	3,0
200	600	275	130	570	495	640	73	520	725	--	800,0	905,0	4,6	--	3,8	3,0
250	730	325	--	685	575	--	80	520	1145	--	--	1430,0	4,5	--	--	2,9
300	850	375	--	770	655	--	110	520	1635	--	--	2040,0	4,6	--	--	3,0
350	980	425	--	860	735	--	116	640	2220	--	--	2775,0	4,6	--	--	3,0
400	1100	475	--	865	740	--	126	640	3180	--	--	3975,0	3,9	--	--	2,5
500	1350 <sup>1)</sup>	525 <sup>1)</sup>	--	995	840	--	181	640	4530	--	--	5660,0	4,6	--	--	3,0

Zeta值与 Kvs值偏差符合 DIN EN 60534.

<sup>1)</sup> 端面距离按照 ARI 厂家标准

法兰的尺寸见第130页

法兰连接的截止阀:	端面距离 FTF-1 符合 DIN EN 558-1 (DIN 3202-1 F1系列)
法兰连接的Y型截止阀:	端面距离 FTF-1 符合 DIN EN 558-1 (DIN 3202-1 F1系列)
法兰连接的角型截止阀:	端面距离 CTF-8 符合 DIN EN 558-1 (DIN 3202-1 F32系列)
对焊连接的截止阀:	端面距离 ETE-1 符合 DIN EN 12982-1 (DIN 3202-2 S7系列)

型号	12.006 12.007	22/23.006 22/23.007	34/35.006 34/35.007	35.005 35.007	12.306/307	22/23.306 22/23.307	34/35.306; 34/35.307	45.005 45.006	52./54./55.006 52./54./55.009	
位号	部件名称		材质							
1	阀体	EN-JL1040	EN-JS1049	GP240GH+N, 1.0619+N	EN-JL1040, EN-GJL-250	EN-JS1049, EN- GJS-400-18U-LT	GP240GH+N, 1.0619+N	P250GH, 1.0460	GX5CrNiMo19- 11-2, 1.4408	
1.2	阀座	X20Cr13+QT, 1.4021+QT		DN≤50: X20Cr13+QT, 1.4021+QT; DN>50: 1.4551	CuSn10-Cu, CC480K Kennz. 03 <sup>2)</sup>			G19 9 Nb Si, 1.4551	--	
2	阀帽	EN-JL1040, EN-GJL- 250	EN-JS1049, EN-GJS- 400-18U-LT	DN ≤ 80: P250GH, 1.0460 DN > 80: GP240GH+N, 1.0619+N	EN-JL1040, EN-GJL-250	EN-JS1049, EN- GJS-400-18U-LT	DN ≤ 80: P250GH, 1.0460 DN > 80: GP240GH+N, 1.0619+N	P250GH, 1.0460	DN ≤ 80: X2CrNiMo17- 12-2, 1.4404 DN > 80: GX5CrNiMo19- 11-2, 1.4408	
3	阀头	DN ≤ 200: X20Cr13+QT, 1.4021+QT DN > 200: P265 GH, 1.0425 / G17			CuZn35Ni3Mn2AlPb, CW710R 代码 02 <sup>2)</sup> CuSn10-Cu, CC480K 代码 03 <sup>2)</sup>			X20Cr13+QT, 1.4021+QT	X6CrNiMoTi17- 12-2, 1.4571	
4	阀杆	X20Cr13+QT, 1.4021+QT 抛光			CuSn8, CW453K 代码 03 <sup>2)</sup> 抛光			X20Cr13+QT, 1.4021+QT 抛光	X6CrNiMoTi17- 12-2, 1.4571	
5	手轮	EN-JL1040, EN-GJL-250 涂层								
6	填料密封	石墨								
7	六角螺栓	5.6	25CrMo4, 1.7218			5.6	25CrMo4, 1.7218			A 4-70
8	六角螺母	C35E, 1.1181				C35E, 1.1181				A4
9	垫片	CrNi 合金双面覆石墨								
10	螺纹衬套	--	--	11SMnPb30+C, 1.0718+C	--	--	11SMnPb30+C, 1.0718+C		X5CrNiMo17- 12-2, 1.4401	

<sup>2)</sup> 最高工作温度225°C(按照DIN 86251标准)

负责设计系统或设施的工程师应负责选用正确的阀门!

## ARI-STOBU 流量图参阅技术汇总

泄漏等级符合 DIN 3230-3 标准(泄漏等级 1)

## 压力-温度关系对照表

法兰孔/法兰厚度按照DIN 2533 / DIN 2544 / DIN 2545标准

按照 DIN EN 1092-2		温度								
材质	PN	-60°C ~ -10°C*	-10°C ~ 120°C	150°C	200°C	250°C	300°C	350°C	400°C	450°C
EN-JL1040	16	---	16 bar	14,4 bar	12,8 bar	11,2 bar	9,6 bar	---	---	---
EN-JS1049	16	备询	16 bar	15,5 bar	14,7 bar	13,9 bar	12,8 bar	11,2 bar	---	---
	25	备询	25 bar	24,3 bar	23 bar	21,8 bar	20 bar	17,5 bar	---	---

按照 DIN EN 1092-1		温度									
材质	PN	-60°C ~ -10°C*	-10°C ~ 50°C	100°C	150°C	200°C	250°C	300°C	350°C	400°C	450°C
1.0619+N	25	18,7 bar	25 bar	23,3 bar	21,7 bar	19,4 bar	17,8 bar	16,1 bar	15 bar	14,4 bar	13,9 bar
	40	30 bar	40 bar	37,3 bar	34,7 bar	30,2 bar	28,4 bar	25,8 bar	24 bar	23,1 bar	22,2 bar
1.0460	25	18,7 bar	25 bar	23,3 bar	21,7 bar	19,4 bar	17,8 bar	16,1 bar	15 bar	14,4 bar	10 bar
	40	30 bar	40 bar	37,3 bar	34,7 bar	30,2 bar	28,4 bar	25,8 bar	24 bar	23,1 bar	16 bar
1.4408	16	16 bar	16 bar	14,9 bar	13,5 bar	12,4 bar	11,7 bar	11 bar	10,7 bar	10,2 bar	---
	25	25 bar	25 bar	23,3 bar	21,1 bar	19,4 bar	18,3 bar	17,2 bar	16,7 bar	16 bar	---
	40	40 bar	40 bar	37,3 bar	33,8 bar	31,1 bar	29,3 bar	27,6 bar	26,7 bar	25,6 bar	---

在上述温度范围内最大允许工作压力可以根据实际温度按线性内插法确定。

## 法兰尺寸

DN	PN 6			PN 16			PN 25			PN 40		
	∅ D	∅ K	n x ∅ d1	∅ D	∅ K	n x ∅ d1	∅ D	∅ K	n x ∅ d1	∅ D	∅ K	n x ∅ d1
15	80	55	4 x 11	95	65	4 x 14	95	65	4 x 14	95	65	4 x 14
20	90	65	4 x 11	105	75	4 x 14	105	75	4 x 14	105	75	4 x 14
25	100	75	4 x 11	115	85	4 x 14	115	85	4 x 14	115	85	4 x 14
32	120	90	4 x 14	140	100	4 x 18	140	100	4 x 18	140	100	4 x 18
40	130	100	4 x 14	150	110	4 x 18	150	110	4 x 18	150	110	4 x 18
50	140	110	4 x 14	165	125	4 x 18	165	125	4 x 18	165	125	4 x 18
65	160	130	4 x 14	185	145	4 x 18	185	145	8 x 18	185	145	8 x 18
80	190	150	4 x 18	200	160	8 x 18	200	160	8 x 18	200	160	8 x 18
100	210	170	4 x 18	220	180	8 x 18	235	190	8 x 22	235	190	8 x 22
125	240	200	8 x 18	250	210	8 x 18	270	220	8 x 26	270	220	8 x 26
150	265	225	8 x 18	285	240	8 x 22	300	250	8 x 26	300	250	8 x 26
200	320	280	8 x 18	340	295	12 x 22	360	310	12 x 26	375	320	12 x 30
250	---	---	---	405	355	12 x 26	425	370	12 x 30	450	385	12 x 33
300	---	---	---	460	410	12 x 26	485	430	16 x 30	515	450	16 x 33
350	---	---	---	520	470	16 x 26	555	490	16 x 33	580	510	16 x 36
400	---	---	---	580	525	16 x 30	620	550	16 x 36	660	585	16 x 39
500	---	---	---	715	650	20 x 33	730	660	20 x 36	755	670	20 x 42

对焊接口符合 DIN EN 12627-4标准 (见第124页)

## 订货说明

1. 型号
2. 公称压力
3. 公称通径
4. 特殊设计 / 配件

举例:

Fig35.006, 公称压力PN40, 公称直径DN100, 位置指示器与锁定装置。

尺寸单位:mm
重量单位:kg
1 bar $\triangleq$ 10 <sup>5</sup> Pa $\triangleq$ 0,1 MPa
Kvs in m <sup>3</sup> /h
1Kvs $\triangleq$ 1,16 Cv (US)

不带弹簧的填料盒

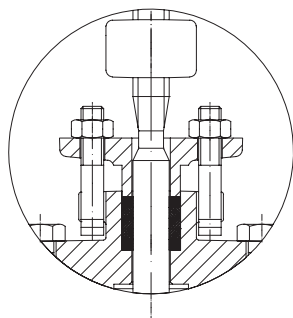

铸铁和球墨铸铁

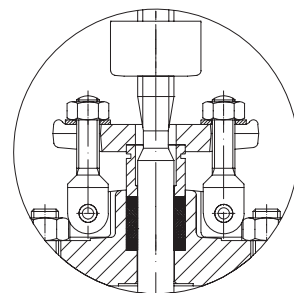

铸钢, 锻钢和不锈钢

带弹簧的填料盒

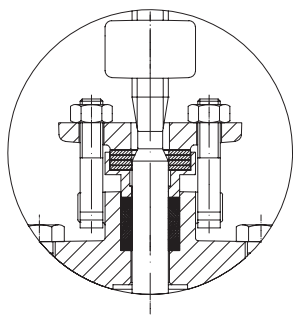

铸铁和球墨铸铁

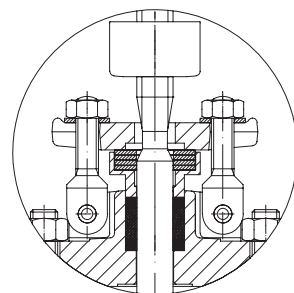

铸钢, 锻钢和不锈钢